

BT 520 Li 48
BT 540 Li 48
BT 550 Li 48
BT 720 Li 48
BT 740 Li 48
BT 750 Li 48
BT 775 Li 48

CG 500 Li 48
CGD 500 Li 48
CGF 500 Li 48
CG 700 Li 48
CGD 700 Li 48
CGF 700 Li 48

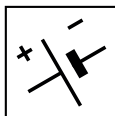

- IT** Batteria / Caricabatteria - MANUALE DI ISTRUZIONI
ATTENZIONE: prima di usare la macchina, leggere attentamente il presente libretto.
- BG** батерия / зарядно устройство - УПЪТВАНЕ ЗА УПОТРЕБА
ВНИМАНИЕ: преди да използвате машината прочетете внимателно настоящата книжка.
- BS** Baterija / Punjač baterije - UPUTSTVO ZA UPOTREBU
PAŽNJA: prije nego što koristite ovu mašinu, pažljivo pročitajte priručnik s uputama.
- CS** Akumulátor / Nabíječka akumulátoru - NÁVOD K POUŽITÍ
UPOZORNĚNÍ: před použitím stroje si pozorně přečtěte tento návod k použití.
- DA** Battery / Batteriladegerät - BRUGSANVISNING
ADVARSEL: læs instruktionsbogen omhyggeligt igennem, før du tager denne maskine i brug.
- DE** Batterie / Batterie ladegerät - GEBRAUCHSANWEISUNG
ACHTUNG: vor Inbetriebnahme des Geräts die Gebrauchsanleitung aufmerksam lesen.
- EL** Μπαταρία / Φορτιστής μπαταρίας - ΟΔΗΓΙΕΣ ΧΡΗΣΗΣ
ΠΡΟΣΟΧΗ: πριν χρησιμοποιήσετε το μηχάνημα, διαβάστε προσεκτικά το παρόν εγχειρίδιο.
- EN** Battery / Battery charger - OPERATOR'S MANUAL
WARNING: read thoroughly the instruction booklet before using the machine.
- ES** Batería / Cargador de baterías - MANUAL DE INSTRUCCIONES
ATENCIÓN: antes de utilizar la máquina, leer atentamente el presente manual.
- ET** Aku / Akulaadija - KASUTUSJUHEND
TÄHELEPANU: enne masina kasutamist lugeda tähelepanelikult antud kasutusjuhendit.
- FI** Akku / Akkulaturi - KÄYTTÖOHJEET
VAROITUS: lue käyttöopas huolellisesti ennen koneen käyttöä.
- FR** Batterie / Chargeur de batterie - MANUEL D'UTILISATION
ATTENTION: lire attentivement le manuel avant d'utiliser cette machine.
- HR** Baterija / Punjač baterije - PRIRUČNIK ZA UPORABU
POZOR: prije uporabe stroja, pažljivo pročitajte ovaj priručnik.
- HU** Akkumulátor / Akkumulátor-töltő - HASZNÁLATI UTASÍTÁS
FIGYELEM! a gép használatá előtt olvassa el figyelmesen a jelen kézikönyvet.
- LT** Akumuliatorius / Akumuliatoriaus kroviklis - NAUDOJIMO INSTRUKCIJOS
DĖMESIO: prieš naudojant įrenginį, atidžiai perskaityti šį naudotojo vadovą.
- LV** Akumulators / Akumulatora lādētājs - LIETOŠANAS INSTRUKCIJA
UZMANĪBU: pirms aparāta lietošanai rūpīgi izlasiet doto instrukciju.
- MK** Батеријата / полнач - УПАТСТВА ЗА УПОТРЕБА
ВНИМАНИЕ: прочитајте го внимателно ова упатство пред да ја користите машината.
- NL** Accu / Acculader - GEBRUIKERSHANDLEIDING
LET OP: vooraleer de machine te gebruiken, dient men deze handleiding aandachtig te lezen.
- NO** Batteri / Batterilader - INSTRUKSJONSBOK
ADVARSEL: les denne bruksanvisningen nøye før du bruker maskinen.
- PL** Akumulator / Ładowarka akumulatora - INSTRUKCJE OBSŁUGI
OSTRZEŻENIE: przed użyciem maszyny, należy uważnie przeczytać niniejszą instrukcję.
- PT** Bateria / Carregador de baterias - MANUAL DE INSTRUÇÕES
ATENÇÃO: antes de usar a máquina, leia atentamente o presente manual.
- RO** Baterie / Încărcător de baterie - MANUAL DE INSTRUCȚIUNI
ATENȚIE: înainte de a utiliza mașina, citiți cu atenție manualul de față.
- RU** аккумулятор /зарядатель - РУКОВОДСТВО ПО ЭКСПЛУАТАЦИИ
ВНИМАНИЕ: прежде чем пользоваться оборудованием, внимательно прочтите это руководство по эксплуатации.
- SK** Akumulátor / Nabíječka akumulátora - NÁVOD NA POUŽITIE
UPOZORNENIE: pred použitím stroja si pozorne prečítajte tento návod.
- SL** Akumulator / Akumulatorski polnilnik - PRIROČNIK ZA UPORABO
POZOR: preden uporabite stroj, pazljivo preberite priručnik z navodili.
- SR** Baterija / punjač - PRIRUČNIK SA UPUTSTVIMA
PAŽNJA: pre korišćenja mašine pažljivo pročitati ovaj priručnik.
- SV** Batteri / Batteriladdare - BRUKSANVISNING
VARNING: läs igenom hela detta häfte innan du använder maskinen.
- TR** Pil / Pil şarj aleti - KULLANIM KILAVUZU
DİKKAT: makineyi kullanmadan önce talimatlar içeren kilavuzu dikkate okuyun.

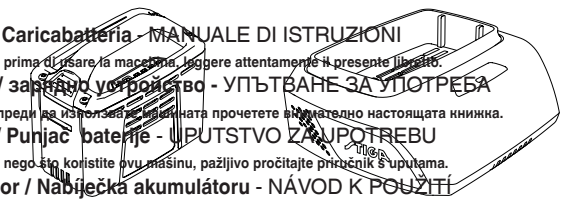



ОГЛАВЛЕНИЕ

1. ОБЩИЕ СВЕДЕНИЯ.....	1
2. ЗНАКИ БЕЗОПАСНОСТИ	1
3. БАТАРЕЯ.....	2
4. ЭКОЛОГИЧНАЯ УТИЛИЗАЦИЯ БАТАРЕИ 4	4
5. ЗАРЯДНОЕ УСТРОЙСТВО ДЛЯ БАТАРЕИ4	4
6. ОЧИСТКА	5
7. УТИЛИЗАЦИЯ.....	5
8. СЕРВИСНОЕ ОБСЛУЖИВАНИЕ И РЕМОНТ	6
9. УСЛОВИЯ ГАРАНТИИ.....	6

1. ОБЩИЕ СВЕДЕНИЯ

1.1 КАК СЛЕДУЕТ ЧИТАТЬ ЭТО РУКОВОДСТВО





В тексте этого руководства отдельные параграфы, содержащие особенно важную информацию о технике безопасности или принципах работы устройства, выделены следующим образом:

Знак  указывает на опасность. Несоблюдение данного предупреждения может привести к получению и нанесению травм и/или нанесению ущерба.

 **Это оборудование может использоваться детьми 8 лет и старше, а также людьми с ограниченными физическими и умственными способностями, с нарушенной чувствительностью, не обладающими опытом и знаниями, при условии, что их действиями руководит другое лицо или им объяснили, как пользоваться машиной, и они понимают возможную опасность. Дети не должны играть с оборудованием. Очистка и техническое обслуживание не должны выполняться детьми без присмотра.**

2. ЗНАКИ БЕЗОПАСНОСТИ

На идентификационном ярлыке указана следующая информация (рис. 1):

	Не выставляйте батарею на солнце при температуре выше 45°C.
	Не погружайте батарею в воду и не подвергайте его воздействию влажности
	Не бросайте батареи в огонь. ОПАСНОСТЬ ВЗРЫВА!
	Класс II Двойная изоляция

	Для использования только внутри помещения.
	Перед выполнением зарядки прочитайте указания.
	Предохранитель
	Предохранитель
	Знак соответствия директиве CE
	Нельзя выбрасывать изделие с бытовыми отходами.

3. БАТАРЕЯ

ТЕХНИЧЕСКИЕ ХАРАКТЕРИСТИКИ

BT 520 Li 48, BT 720 Li 48

Батарея: 48В макс., 86,4 Вт-ч

Напряжение одного элемента: 3.6В

; Количество элементов: 12

Время зарядки: 90 мин

(используя зарядное устройство CG 500 Li 48, CGD 500 Li 48, CG 700 Li 48, CGD 700 Li 48)

Время зарядки: 50 мин

(используя зарядное устройство CGF 500 Li 48, CGF 700 Li 48)

BT 540 Li 48, BT 740 Li 48

Батарея: 48В макс., 172,8 Вт-ч

Напряжение одного элемента: 3.6В ;

Количество элементов: 24

Время зарядки: 180 мин

(используя зарядное устройство CG 500 Li 48, CGD 500 Li 48, CG 700 Li 48, CGD 700 Li 48)

Время зарядки: 110 мин

(используя зарядное устройство CGF 500 Li 48, CGF 700 Li 48)

BT 550 Li 48, BT 750 Li 48

Батарея: 48В макс., 216 Вт-ч

Напряжение одного элемента: 3.6В ;

Количество элементов: 24

Время зарядки: 220 мин

(используя зарядное устройство CG 500 Li 48, CGD 500 Li 48, CG 700 Li 48, CGD 700 Li 48)

Время зарядки: 120 мин

(используя зарядное устройство CGF 500 Li 48, CGF 700 Li 48)

BT 775 Li 48

Батарея: 48В макс., 216 Вт-ч

Напряжение одного элемента: 3.6В ;

Количество элементов: 24

Время зарядки: 330 мин

(используя зарядное устройство CG 500 Li 48, CGD 500 Li 48, CG 700 Li 48, CGD 700 Li 48)

Время зарядки: 180 мин

(используя зарядное устройство CGF 500 Li 48, CGF 700 Li 48)

Для правильной эксплуатации, обслуживания и хранения батареи необходимо прочитать и понять указания, изложенные в данном руководстве. Во избежание несчастных случаев, риска пожара, взрыва и опасностей, вызванных поражением электрическим током и электрической дугой:

- НЕ вводите внутрь зарядного устройства проводящие материалы. Зарядные клеммы выдерживают напряжение 120 В.
- Если корпус батарейного блока сломан или поврежден, НЕ помещайте его в зарядное устройство. Замените его на новый батарейный блок.
- НЕ заряжайте эти батарейные блоки в зарядном устройстве другого типа.
- НЕ допускайте попадания жидкости внутрь зарядного устройства.
- НЕ используйте зарядное устройство для целей, отличных от указанных в настоящем руководстве.
- НЕ пытайтесь создать короткое замыкание на клеммах батарейного блока.

⚠ Если химические вещества, содержащиеся внутри батареи, попадут в глаза, немедленно промойте их чистой водой в течение не менее 15 минут. Немедленно обратитесь к врачу. Не заряжайте батарейный блок под дождем или в месте с высокой влажностью. Не погружайте оборудование, батарейный блок или зарядное устройство в воду или в другие жидкости.

- Не допускайте перегрева батарейного блока или зарядного устройства. Если они нагрелись, дайте им остыть. Выполняйте зарядку только при комнатной температуре.
- Не накрывайте вентиляционную решетку, расположенную в верхней части зарядного устройства. Не размещайте зарядное устройство на мягкой поверхности, например, на одеяле или подушке. Содержите в чистоте вентиляционную решетку зарядного устройства.

- Избегайте попадания в отверстия зарядного устройства маленьких металлических предметов или таких материалов, как стальная вата, листы алюминия и других посторонних частиц.
- Перед очисткой зарядного устройства или когда в нем нет батарейного блока, необходимо отключить его от сети.
- НЕ располагайте батарейный блок под прямыми солнечными лучами или в среде с высокой температурой. Всегда храните его при обычной комнатной температуре.
- НЕ пытайтесь подключить два зарядных устройства одновременно.
- Если батарея не заряжается в течение долгого времени, необходимо всегда хранить ее в тени, в прохладном и сухом месте.
- Заряжайте батарею в течение 2 часов каждые 2 месяца.
- Могут возникнуть небольшие утечки в элементах батарейного блока при их чрезмерно интенсивном использовании или использовании при экстремальных температурах.
- В случае разрыва наружной пломбы и попадания на кожу химических веществ, содержащихся в батарее:
 - немедленно промойте загрязненный участок водой с мылом.
 - нейтрализуйте вещество лимонным соком, уксусом или другой неагрессивной кислотой.
- Если химические вещества, содержащиеся в батарее, попадут в глаза, руководствуйтесь вышеизложенными указаниями и обратитесь к врачу.
- Перед использованием удостоверьтесь, что напряжение на выходе и ток зарядного устройства батареи подходят для зарядки батарейного блока.
- Если полярность выхода не соответствует полярности зарядного устройства, НЕ используйте зарядное устройство.
- Для использования только внутри помещения.
- НЕ открывайте крышку ни при каких обстоятельствах. Если крышка повреждена, зарядное устройство больше НЕ подлежит эксплуатации.
- НЕ заряжайте батареи, которые не предназначены для подзарядки.

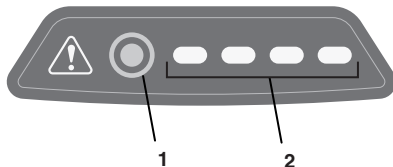

Индикаторы	Емкость
4 зеленых индикатора	Батарея полностью заряжена
3 зеленых индикатора	Батарея заряжена на 70%
2 зеленых индикатора	Батарея заряжена на 45%
1 зеленый индикатор	Батарея заряжена на 10% и нуждается в немедленной подзарядке
Индикаторы не горят	Уровень заряда батареи составляет менее 10%, батарея требует немедленной подзарядки
	Символ "Внимание" загорается при срабатывании защиты от чрезмерно высокой или низкой температуры, или в случае неисправности батареи.

ПРИМЕЧАНИЯ ПО БЕЗОПАСНОСТИ И МЕРАМ ПРЕДОСТОРОЖНОСТИ

1. НЕ разбирайте батарею.
2. Храните в недоступном для детей месте.
3. НЕ подвергайте батарею воздействию пресной или соленой воды, храните ее в прохладном и сухом месте.
4. НЕ размещайте батарею в очень жарком месте, например, рядом с огнем, батареей отопления и т.д.
5. НЕ меняйте местами отрицательную и положительную клеммы батареи.
6. НЕ допускайте контакта положительной и отрицательной клемм батареи с металлическими предметами.
7. НЕ подвергайте ударам и не вставляйте на батарею.
8. НЕ выполняйте сварку на батарее, не делайте в ней отверстий гвоздями или другими остроконечными предметами.
9. Если из батареи вытекли химические вещества и попали в глаза, не трите глаза, а тщательно промойте их водой.

ПРОВЕРКА ЕМКОСТИ БАТАРЕИ

Нажмите на кнопку индикации емкости батареи (1). Световые индикаторы (2) загорятся, указывая на емкость батареи. См. следующую схему:

10. Не используйте батарею, если от нее идет необычный запах, если она нагревается, изменила цвет/форму или имеет аномальный вид.
11. В случае повреждения шнура питания оборудования его замену должен осуществлять изготовитель, его официальный дистрибьютор или квалифицированный специалист, чтобы свести к минимуму любой риск.

4. ЭКОЛОГИЧНАЯ УТИЛИЗАЦИЯ БАТАРЕИ



В батарейном блоке данного оборудования используются следующие токсичные и едкие материалы: ионы лития являются токсичным материалом.

⚠ Утилизация всех токсичных материалов должна производиться надлежащим образом во избежание загрязнения окружающей среды. Перед утилизацией поврежденных или неисправных литий-ионных батарейных блоков свяжитесь с местным центром переработки отходов или с местным центром охраны окружающей среды для получения информации и конкретных указаний. Сдайте батареи в авторизованный центр переработки и/или утилизации отработанных литий-ионных материалов.

⚠ Если батарейный блок треснул или сломался, с утечкой или без утечки химических веществ, не заряжайте и не используйте его. Утилизируйте его и замените на новый батарейный блок.

НЕ ПЫТАЙТЕСЬ ЕГО РЕМОНТИРОВАТЬ! Во избежание несчастных случаев, риска пожара, взрыва или поражения электрическим током, а также вредного воздействия на окружающую среду:

- Заклейте клеммы батареи прочной клейкой лентой.
- НЕ пытайтесь демонтировать или уничтожить какие-либо компоненты батарейного блока.
- НЕ пытайтесь вскрывать корпус батарейного блока.

⚠ Электролиты, выделяющиеся при утечке химических веществ из батарейного блока, являются едкими и токсичными. НЕ допускайте

попадания химических веществ в глаза и на кожу, и не проглатывайте их.

- НЕ выбрасывайте батарею вместе с бытовыми отходами.
- НЕ сжигайте батареи.
- НЕ размещайте батареи в местах, откуда они могут попасть на местную свалку или в твердые бытовые отходы.
- Сдайте их в авторизованный центр переработки отходов.

5. ЗАРЯДНОЕ УСТРОЙСТВО ДЛЯ БАТАРЕИ

ТЕХНИЧЕСКИЕ ХАРАКТЕРИСТИКИ

CG 500 Li 48, CG 700 Li 48
Вход: 220-240В ~ 50 Гц
Выход: 48 В (номинал) = 1.5А

CGF 500 Li 48, CGF 700 Li 48
Вход: 220-240В ~ 50 Гц
Выход: 48 В (номинал) = 3А

CGD 500 Li 48, CGD 700 Li 48
Вход: 220-240В ~ 50 Гц
Выход 1: 48 В (номинал) = 1.5А
Выход 2: 48 В (номинал) = 1.5А

- На аппарат не должны попадать капли или брызги, и на него нельзя ставить емкости с жидкостями, например, вазы и цветочные горшки.
- Зарядное устройство предназначено для зарядки литий-ионных аккумуляторов. Батареи других типов могут взорваться, привести к несчастным случаям и нанести повреждения имуществу.
- Заряжайте исключительно аккумуляторы.
- Во время зарядки зеленый светодиодный индикатор мигает, а когда зарядка завершена, он горит непрерывно.
- Наружний гибкий кабель трансформатора не подлежит замене; в случае повреждения кабеля необходимо утилизировать весь трансформатор.
- Отключение от сети питания осуществляется путем извлечения вилки из розетки.
- Розетка должна быть расположена рядом с машиной и быть легко доступной

ПОРЯДОК ЗАРЯДКИ

ПРИМЕЧАНИЕ В момент отгрузки батарея не полностью заряжена. Рекомендуется зарядить ее перед использованием, чтобы обеспечить максимальное время

автономной работы. Литий-ионная батарея не подвержена эффекту памяти, и ее можно заряжать в любой момент.

1. Подсоедините зарядное устройство к источнику переменного тока.
2. Вставьте батарейный блок (1) в зарядное устройство (2).

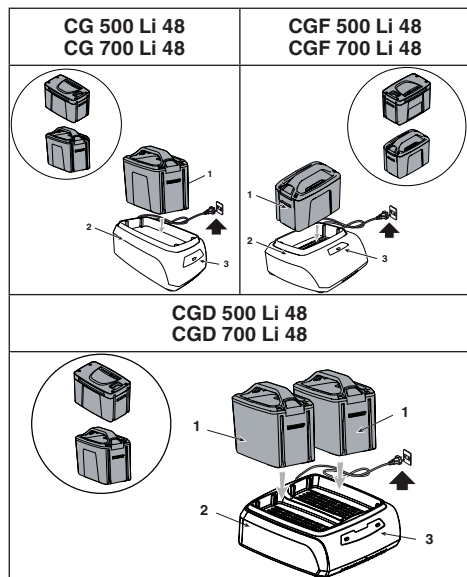

Это зарядное устройство является диагностическим. Светодиодные индикаторы зарядного устройства (3) загорятся в определенном порядке, соответствующем текущему состоянию батареи.

**CG 500 Li 48 - CGF 500 Li 48- CGD 500 Li 48
CG 700 Li 48 - CGF 700 Li 48- CGD 700 Li 48**

ОПИСАНИЕ	СОСТОЯНИЕ СВЕТОДИОДОВ	
Батарея заряжается	✳	Зеленый мигает
Полностью заряжена	●	Зеленый
Перегрев батареи: (извлеките ее на 30 мин, чтобы дать ей остыть)	●	Красный
Нет батареи	○	Выключен
Неисправная батарея: (извлечь и заменить на новую батарею)	✳	Красный мигает

ПРОВЕРКА ФУНКЦИОНИРОВАНИЯ ЗАРЯДНОГО УСТРОЙСТВА

Если батарейный блок не заряжается должным образом:

- Проверьте ток на выходе другим прибором. Удостоверьтесь, что розетка не изолирована.
- Удостоверьтесь, что на контактах зарядного устройства нет короткого замыкания, вызванного грязью или другими материалами.

⚠ Если в момент установки в зарядное устройство батарея находится в горячем состоянии или в состоянии перегрева, светодиодный индикатор ЗАРЯДКИ на зарядном устройстве может загореться КРАСНЫМ светом. При возникновении этой ситуации дайте батарее остыть вне зарядного устройства в течение 30 минут.

ПРИМЕЧАНИЕ Если батарея и зарядное устройство не будут использоваться в течение долгого времени, извлеките батарею из зарядного устройства и отсоедините его от источника переменного тока.

ВАЖНЫЕ УКАЗАНИЯ ПО ОБЕСПЕЧЕНИЮ БЕЗОПАСНОСТИ

- **СОХРАНИТЕ ДАННОЕ РУКОВОДСТВО ОПАСНОСТЬ: ДЛЯ СНИЖЕНИЯ РИСКА ПОЖАРА И ПОРАЖЕНИЯ ЭЛЕКТРИЧЕСКИМ ТОКОМ ВАЖНО ТЩАТЕЛЬНО СЛЕДОВАТЬ ДАННЫМ УКАЗАНИЯМ.**
- Перед использованием зарядного устройства проверьте напряжение сети в стране его эксплуатации.

6. ОЧИСТКА

⚠ Во избежание риска пожара, ударов током и электрических разрядов:

- Не протирайте влажными тряпками и чистящим средством батарею и зарядное устройство.
- Всегда извлекайте батарейный блок перед очисткой, проверкой или обслуживанием оборудования.

Протирайте зарядное устройство снаружи сухой и мягкой тряпкой. Не промывайте его насосом или водой.

7. УТИЛИЗАЦИЯ



Не выбрасывайте электрооборудование вместе с бытовыми отходами. В соответствии с Европейской директивой 2012/19/ЕС

относительно выведенного из эксплуатации электрического и электронного оборудования и ее применением согласно правилам страны эксплуатации, выведенное из эксплуатации электрооборудование должно отправляться на переработку в соответствии с требованиями по охране окружающей среды отдельно от других отходов. Если электрооборудование выбрасывается на свалку или закапывается в землю, вредные вещества могут проникнуть в слой подземных вод и попасть в пищевые продукты, что приведет к нанесению ущерба вашему здоровью и хорошему самочувствию. Для получения более подробной информации по переработке этого изделия обращайтесь в учреждение, ответственное за переработку отходов, или к Вашему дистрибьютору.



По завершении срока службы батарей обеспечьте их уничтожение, которое не нанесет вреда окружающей среде. Батарея содержит материал, опасный для вас и для окружающей среды. Батарею необходимо извлечь и отдельно сдать в центр переработки отходов, который принимает литий-ионные батареи.



Раздельный сбор использованных изделий и упаковочных материалов позволяет перерабатывать и повторно использовать материалы. Повторное использование вторично переработанных материалов помогает уменьшить загрязнение окружающей среды и снизить потребность в первичном сырье.

8. СЕРВИСНОЕ ОБСЛУЖИВАНИЕ И РЕМОНТ

В этом руководстве изложены все указания, необходимые для управления машиной и для правильного выполнения основных операций технического обслуживания, которое должен выполнять пользователь. Для выполнения всех действий по регулировке и обслуживанию, не описанных в этом руководстве, обращайтесь к Вашему дистрибьютору или в специализированный сервисный

центр, располагающий подготовленным персоналом и оборудованием, необходимыми для правильного выполнения работы, поддержания уровня безопасности и восстановления первоначального состояния машины. Операции, выполненные в неподходящих для этого структурах или неквалифицированными людьми, приводят к аннулированию всех видов гарантии и снимают с изготовителя всю ответственность и обязательства.

- Только авторизованные сервисные центры могут выполнять гарантийный ремонт и обслуживание.
- Оригинальные запчасти можно приобрести в сервисном центре или у авторизованных дистрибьюторов.
- Оригинальные запасные части и дополнительное оборудование были специально разработаны для машин данного типа.
- Использование неоригинальных запасных частей и дополнительного оборудования не утверждено изготовителем; использование неоригинальных запасных частей и дополнительного оборудования снижает уровень безопасности машины, а также снимает с изготовителя все обязательства и ответственность. Рекомендуется раз в год отвозить машину в авторизованный сервисный центр для обслуживания, ухода и проверки исправности предохранительных устройств.

9. УСЛОВИЯ ГАРАНТИИ

Условия гарантии распространяются только на потребителей, т.е. не на профессиональных пользователей. Гарантия распространяется на все дефекты качества материалов и изготовления, подтвержденные местным дистрибьютором или специализированным сервисным центром во время действия гарантийного периода.

Применение гарантии ограничивается ремонтом или заменой детали, которая была признана дефективной.

Рекомендуется раз в год отвозить машину в авторизованный сервисный центр для обслуживания, ухода и проверки исправности предохранительных устройств.

Условием применения гарантии является правильное техобслуживание машины.

Пользователь должен будет скрупулезно следовать всем указаниям, изложенным в приложенной документации.

Гарантия не покрывает ущерб, вызванный:

- Недостаточным ознакомлением с сопроводительной документацией (руководствами по эксплуатации).
- Профессиональным применением
- Невнимательностью, небрежностью
- Внешними причинами (удары молнии, удары, наличие посторонних предметов во внутренней части машины) или несчастными случаями
- Неправильными или неразрешенными изготовителем эксплуатацией и монтажом
- Недостаточным техобслуживанием
- Модификацией машины
- Использованием неоригинальных запчастей (адаптируемых частей)
- Использованием дополнительных приспособлений, не поставленных или не утвержденных Изготовителем.

Гарантия также не распространяется на:

- Операции по плановому/внеплановому техобслуживанию (описанные в руководстве по эксплуатации)
- Естественный износ таких расходных материалов, как приводные ремни, режущие приспособления, фары, колеса, предохранительные болты и провода.
- Естественный износ
- Ухудшение эстетического состояния машины из-за ее эксплуатации
- Вещества, масло, бензин, смазку
- Опоры режущих приспособлений
- Любые дополнительные расходы, связанные с применением гарантии, такие как транспортные расходы до пользователя, транспортировка машины продавцу, аренда аналогичного оборудования или вызов внешней компании для осуществления любых работ по техобслуживанию.

Права пользователя защищает законодательство его страны. Настоящая гарантия никак не ограничивает прав пользователя, предусмотренных законами его страны.

DICHIARAZIONE DI CONFORMITÀ EU (Istruzioni Originali)

1. **La Società:** ST. S.p.A. – Via del Lavoro, 6 – 31033 Castelfranco Veneto (TV) – Italy
2. Dichiaro sotto la propria responsabilità, che la macchina: Carica batteria

- a) Tipo / Modello Base
- b) Mese/Anno di costruzione
- c) Matricola

CG 500 Li 48, CGF 500 Li 48, CGD 500 Li 48, CG 700 Li 48, CGF 700 Li 48, CGD 700 Li 48

3. È conforme alle specifiche delle direttive:

- LVD: 2014/35/EU
- EMCD: 2014/30/EU
- RoHS II: 2011/65/EU - 2015/863/EU

4. Riferimento alle Norme armonizzate:

EN 60335-1:2012+A11:2014+A13:2017 EN 55014-1:2017
EN 60335-2-29:2004+A2:2010 EN 55014-2:2015
EN 62233:2008 EN 61000-3-2:2019
EN 50581:2012 EN 61000-3-3:2013+A1:2019

- n) Persona autorizzata a costituire il Fascicolo Tecnico:

ST. S.p.A.
Via del Lavoro, 6
31033 Castelfranco Veneto (TV) - Italia

- o) Castelfranco V.to, 27.07.2020

CEO Stiga Group
Sean Robinson



<p>FR (Traduction de la notice originale) Déclaration CE de Conformité (Directive Machine 2006/42/CE, Annex II, partie A) 1. La Société 2. Doit être soumise à sa propre responsabilité que la machine. 3. Chargier de batterie a) Type / Modèle de Base b) Année de construction c) Date 4. En conformité aux prescriptions des directives : a) Normes aux Normes harmonisées b) Personne habilitée à établir le Dossier Technique c) Lieu et Date</p>	<p>EN (Translation of the original instruction) EC Declaration of Conformity (Directive Machine 2006/42/EC, Annex II, part A) 1. The Company 2. Must declare under its own responsibility that the machine. Battery charger a) Type / Model b) Month / Year of manufacture c) Serial number 3. Conformity to directive specifications: a) Reference to harmonized Standards b) Person authorized to create the Technical Folder c) Place and Date</p>	<p>DE (Übersetzung der Originalanleitungsblatt) EG-Konformitätserklärung (Maschinenrichtlinie 2006/42/EG, Anhang II, Teil A) 1. Die Gesellschaft 2. Declart unter ihrer eigenen Verantwortung, dass die Maschine. a) Typ / Bauform b) Monat / Jahr der Herstellung c) Seriennummer 3. Die Anforderungen der folgenden Richtlinien entsprechen: a) Bezugnahme auf die harmonisierten Normen b) Verantwortliche Person c) Ort und Datum</p>	<p>NO (Oversettelse av originalinstruksjoner) EF-Samsvarserklæring (Maskinivestretning 2006/42/EF, Vedlegg II, del A) 1. Firma 2. Erklærer på eget ansvar at maskinen: a) Type / Modell b) Måned / Byggeår c) Serienummer 3. Oppfyller kravene i direktivene: a) Referanse til harmoniserte standarder b) Person som har fullmakt til å utarbeide tekniske dokumentasjon: c) Sted og dato</p>	<p>EO (Kraštini originalinstrukcija) EG-izjave o skladnosti (Direktiva 2006/42/ES, Priloga II, del A) 1. Firma 2. Izjavljuje na svoj odgovor, da je mašina: a) Tip / Model b) Mjesec / Godina izrade c) Broj serijske brojeva 3. Odgovara zahtjevima iz direktiva: a) Navođenje harmoniziranih standarda b) Osoba ovlaštena za izradu tehničke dokumentacije: c) Mjesto i datum</p>	<p>DA (Oversættelse af den originale instruksjon) EF-sæmsvarerklæring (Maskinivestretning 2006/42/EF, Bilag II, del A) 1. Firma 2. Erklærer på eget ansvar, at maskinen: a) Type / Model b) Måned / Produktionsår c) Serienummer 3. EF-sæmsvarerklæring med henvisninger til direktiv: a) Referens til harmoniserede standarder b) Person autoriseret til at udarbejde de tekniske dokumenter: c) Sted og dato</p>
<p>NL (Vertaling van de oorspronkelijke gebruiksaanwijzing) EG-Verklaring van overeenstemming (Richtlijn Machines 2006/42/EG, Bijlage II, deel A) 1. Het bedrijf 2. Verklaart onder zijn eigen verantwoordelijkheid dat het de machine. Acculader a) Type / Model b) Maand / Bouwjaar c) Serienummer 3. Voltoet aan de specificaties van de richtlijn: a) Referentie aan de Harmonisatie normen b) Bevoegd persoon voor het opstellen van het Technische Dossier c) Plaats en Datum</p>	<p>ES (Traducción del Manual Original) Declaración de Conformidad (Directiva Máquinas 2006/42/CE, Anexo II, parte A) 1. La Empresa 2. Declara bajo su propia responsabilidad que la máquina. Cargador de batería a) Tipo / Modelo de base b) Mes / Año de fabricación c) Número de serie 3. Cumple con las especificaciones de las directivas: a) Referencia a las Normas armonizadas b) Persona autorizada a realizar el Manual Técnico c) Lugar y Fecha</p>	<p>PT (Tradução do Manual original) Declaração CE de Conformidade (Directiva de Máquinas 2006/42/CE, Anexo II, parte A) 1. A Empresa 2. Declara sob a própria responsabilidade que a máquina. Cargador de bateria a) Tipo / Modelo de base b) Mes / Ano de fabrico c) Número de série 3. E conforme as especificações das directivas: a) Referência às Normas harmonizadas b) Pessoa autorizada a realizar o Caderno Técnico c) Local e Data</p>	<p>FI (Alkuperäisen ohjeiden käännös) EY-VASTAANMÄTTÄMÄSUKULUTUS (Koneilmoitus 2006/42/EY, Liite II, osa A) 1. Yritys 2. Vastaa omasta vastauksesta, että kone: a) Tyypin / Mallin b) Kuukauden / Valmistusvuoden c) Sarjanumeron 3. Ohjeiden mukaisesti toteutettujen direktiivien vaatimusten täyttämisen varmistaminen: a) Viittaus harmonisoihin standardeihin b) Valtuutettu henkilö tekemään teknisiä dokumentteja: c) Paikka ja päivämäärä</p>	<p>CS (Překlad původního návodu k používání) ES - Prohlášení o shodě (Směrnice o strojích zařazených 2006/42/ES, Příloha II, část A) 1. Průmyslná firma 2. Prohláší na vlastní odpovědnost, že stroj: a) Typ / Základní model b) Měsíc / Rok výroby c) Vyrobní číslo 3. Je v shodě s požadavky směrnice: a) Odkaz na harmonizační normy b) Osoba autorizovaná pro vytvoření technické dokumentace c) Město a Datum</p>	<p>PL (Tłumaczenie instrukcji oryginalnej) Deklaracja zgodności WE (Dyrektywa maszynowa 2006/42/WE, Załącznik II, część A) 1. Spółka 2. Oświadczam na własną odpowiedzialność, że urządzenie: a) Typ / Model podstawowy b) Miesiąc / Rok produkcji c) Numer seryjny 3. Urządzenie spełnia wymagania dyrektywy: a) Odniesienie do norm harmonizacyjnych b) Osoba upoważniona do przygotowania dokumentacji technicznej: c) Miejsce i data</p>
<p>EL (Μετάφραση του πρωτότυπου του οδηγού χρήσης) ΕΚΔΗΛΩΣΗ ΣΥΜΦΩΝΗΤΗΣ (Οδηγία Μηχανών 2006/42/ΕΚ, Παράρτημα II, μέρος Α) 1. Η Εταιρεία 2. Αναφέρει υπό την αποκλειστική της ευθύνη: a) Τύπος / Βασικό Μοντέλο b) Μηνιαίο / Έτος κατασκευής c) Αριθμός σειράς 4. Αναφέρει ότι συμμορφώνεται με τις προδιαγραφές της οδηγίας: a) Αναφορά στις αρμονισμένες προδιαγραφές b) Προσωπικό αρμόδιο για την εκπόνηση του Τεχνικού Δossiar c) Τόπος και Ημερομηνία</p>	<p>TR (Original Talimatler Türkçeye) AT Uygunluk Beyanı (2006/42/CE Makine Direktifi, Ek II, Bölüm A) 1. Şirket 2. Bu makine konusunda altında açıkladığı bilgileri, sorumlu olarak beyan eder: a) Tip / Ürün Modeli b) Üretim / Yapı Tarihi c) Seri Numarası 3. Aşağıdaki direktiflerin gerektirdiği şartları aşağıdaki beyanla karşılar: a) Referans olarak harmonize edilmiş standartları b) Teknik Dosyayı hazırlayacak yetkili kişi: c) Yer ve Tarih</p>	<p>MK (Превод на оригиналните упътствия) Изјаве о складности со ЕУ (Директива за машини 2006/42/ЕУ, Прилог II, дел А) 1. Друштво 2. Изјавује под својом одговорношћу да је машина. Заредник за батерија a) Тип / Модел оснoв b) Месец / Година израде c) Број серијских бројева 3. Конформише се спецификацијом директива: a) Референца на хармонизирани стандарти b) Лице овлашћено за израду техничке документације: c) Место и датум</p>	<p>ΕΚ (μετάφραση της αρχικής οδηγίας) ΕΚ-μετάφραση της αρχικής οδηγίας (2006/42/ΕΚ Οδηγία, Παράρτημα II, μέρος Α) 1. Η Εταιρεία 2. Αναφέρει υπό την αποκλειστική της ευθύνη, ότι η μηχανή: a) Τύπος / Βασικό Μοντέλο b) Μηνιαίο / Έτος κατασκευής c) Αριθμός σειράς 3. Συμμορφώνεται με τις προδιαγραφές της οδηγίας: a) Αναφορά στις αρμονισμένες προδιαγραφές b) Προσωπικό αρμόδιο για την εκπόνηση του Τεχνικού Δossiar c) Τόπος και Ημερομηνία</p>	<p>DO (Pareizi originalnės instrukcijos) Deklaracija atitikimui su ES (Direktyva apie mašinas 2006/42/ES, Priedas II, dalis A) 1. Uždavinys 2. Uždavinys patvirtinti, kad mašina: a) Tipas / Pagrindinis modelis b) Mėnuo / Gamintojo metai c) Serijos numeris 3. Atitinka reikalavimus iš direktivų: a) Nuoroda į harmonizuotus standartus b) Asmuo, įgaliojamas sudaryti techninę dokumentaciją: c) Vietovė ir data</p>	<p>SK (Překlad původního návodu na použití) ES - Prohlášení o shodě (Směrnice o strojích zařazených 2006/42/ES, Příloha II, část A) 1. Společnost 2. Vyhlašuje na vlastní zodpovědnost, že stroj: a) Typ / Základní model b) Měsíc / Rok výroby c) Vyrobní číslo 3. Je v shodě s požadavky směrnice: a) Odkaz na harmonizační normy b) Osoba autorizovaná na vytvoření technické dokumentace c) Město a Datum</p>

colspan="2" data-bbox="408 480 488 488">

<p>SL (Prevod izvornih uputstava) ES Izjava o skladnosti (Direktiva 2006/42/ES, priloga II, del A) Declaracija (Directiva 2006/42/CE, Priloga II, del A) 1. Društvo 2. Izjavljuje pod svojo odgovornostjo, da je mašina: a) Tip / Osnovni model b) Mesec / Leto izdelave c) Številka serijske številke 3. Skladna je za zahteve direktiv: a) Sklepi na harmonizirane standarde b) Oseba, pooblaščenec za sestavljanje tehnične dokumentacije: c) Mesto in datum</p>	<p>BS (Prevod originalnih uputstava) IZJAVA O SKLADNOSTI (Direktiva o mašinama 2006/42/EC, Prilog II, dio A) 1. Društvo 2. Izjavljuje pod svojom odgovornošću da je mašina: a) Tip / Osnovni model b) Mjesec / Godina izrade c) Broj serijskih brojeva 3. U skladu je sa zahtjevima direktiva: a) Povezivanje sa usklađivanim standardima b) Osoba ovlaštena za izradu tehničke dokumentacije: c) Mjesto i datum</p>	<p>ES (Překlad původního návodu na použití) ES - Prohlášení o shodě (Směrnice o strojích zařazených 2006/42/ES, Příloha II, část A) 1. Společnost 2. Vyhlašuje na vlastní zodpovědnost, že stroj: a) Typ / Základní model b) Měsíc / Rok výroby c) Vyrobní číslo 3. Je v shodě s požadavky směrnice: a) Odkaz na harmonizační normy b) Osoba autorizovaná na vytvoření technické dokumentace: c) Město a Datum</p>
<p>RO (Traducerea manualului instructiunilor) CE-Declarația de Conformitate (Directiva Mașini 2006/42/CE, Anexa II, partea A) 1. Societatea 2. Declara pe propria răspundere că mașina: a) Tipul / Modelul de bază b) Luna / Anul de fabricație c) Număr de serie 3. Este în conformitate cu specificațiile directivei: a) Referință la Standarturile armonizate b) Persoana autorizată să întocmească Dosarul Tehnic c) Locul și Data</p>	<p>LT (Originali instrukcija vertimas) ES atitikimas deklaracija (Masinų direktyva 2006/42/EC, Priedas II, dalis A) 1. Bendrovė 2. Prisiima atsakomybę, kad įrenginys: a) Tipas / Pagrindinis modelis b) Mėnuo / Gamintojo metai c) Serijos numeris 3. Atitinka reikalavimus iš direktivų: a) Nuoroda į harmonizuotus standartus b) Asmuo, įgaliojamas sudaryti techninę dokumentaciją: c) Vietovė ir data</p>	<p>LV (Instrukcija latviski no oriģinālvalodas) EK atbilstības deklarācija (Direktīva 2006/42/EK par mašīnām, pielikums II, daļa A) 1. Uzņēmums 2. Uzņemties par savu atbildību, paziņo, ka mašīna: a) Tipa / Bāzes modeļa b) Rašanās mēneša / Rašanās gada c) Sērijas numurs 3. Atbilst prasībām direktīvā: a) Atsauces uz harmonizētajiem standartiem b) Personāls, kas atļauts veidot tehniskās dokumentācijas: c) Vietas un datums</p>
<p>SR (Prevod originalnih uputstava) EC deklaracija o usaglasnosti (Direktiva o mašinama 2006/42/EC, Prilog II, dio A) 1. Društvo 2. Izjavljuje pod svojom odgovornošću da je mašina: a) Tip / Osnovni model b) Mjesec / Godina izrade 3. U skladu je sa zahtjevima direktiva: a) Povezivanje sa usklađivanim standardima b) Osoba ovlaštena za izradu tehničke dokumentacije: c) Mjesto i datum</p>	<p>BD (Превод на оригиналните инструкции) EU декларација за съответствие (Директива за машини 2006/42/ЕУ, Приложение II, част А) 1. Друштво 2. Изјавује под својом одговорношћу да је машина: a) Тип / Основни модел b) Месец / Година израде 3. Е у складу са захтевима директива: a) Повезивање са усклађиваним стандардима b) Лице овлашћено за израду техничке документације: c) Место и дата</p>	<p>ET (Alkuperäisen käyttöohjeiden käännös) EU vastavastaväitelmä (Masinadirektiivi 2006/42/EY, Liite II, osa A) 1. Yritys 2. Vastaa omasta vastauksesta, että laite: a) Alkuperäinen malli / perusmalli b) Kuukausi / valmistusvuosi c) Sarjanumero 3. Vastaa vaatimuksista direktiivissä: a) Viittaus harmonisoihin standardeihin b) Valtuutettu henkilö tekemään teknisiä dokumentteja: c) Paikka ja päiväys</p>

IT • Il contenuto e le immagini del presente manuale d'uso sono stati realizzati per conto di ST. S.p.A. e sono tutelati da diritto d'autore – È vietata ogni riproduzione o alterazione anche parziale non autorizzata del documento.

BG • Съдържанието и изображенията в настоящото ръководство са извършени за ST. S.p.A. и са защитени с авторски права – Забранява се всяко неотризирано възпроизвеждане или промяна, дори и отчасти на документа.

BS • Sadržaj i slike iz ovog korisničkog priručnika napravljeni su isključivo za ST. S.p.A. i zaštićeni su autorskim pravima – zabranjena je svaka neovlaštena reprodukcija ili izmjena dokumenta, djelomično ili u potpunosti.

CS • Obsah a obrázky v tomto návodu k použití byly zpracovány jménem společnosti ST. S.p.A. a jsou chráněny autorským právem – Reprodukce či nepovolené pozměňování tohoto dokumentu, a to i částečné, je zakázáno.

DA • Indhold og illustrationer i denne vejledning er blevet skabt på vegne af ST. S.p.A. og er beskyttet af ophavsret – Enhver gengivelse eller ændring, også delvis, af dokumentet uden autorisation hertil er forbudt.

DE • Inhalt und Bilder dieser Bedienungsanleitung wurden im Namen von ST. S.p.A. erstellt und sind urheberrechtlich geschützt – Jede nicht genehmigte Vervielfältigung oder Veränderung, auch auszugsweise, dieses Dokuments ist verboten.

EL • Το περιεχόμενο και οι εικόνες στο παρόν εγχειρίδιο χρήσης δημιουργήθηκαν για λογαριασμό της εταιρείας ST. S.p.A. και προστατεύονται από πνευματικά δικαιώματα – Απαγορεύεται οποιαδήποτε αναπαραγωγή ή τροποποίηση, έστω και μερική, του εγχειρίδιου χωρίς έγκριση.

EN • The content and images in this User Manual were produced expressly for ST. S.p.A. and are protected by copyright – any unauthorized reproduction or modification to the document, either partially or in full, is prohibited.

ES • El contenido y las imágenes del presente manual de uso han sido creados por ST. S.p.A. y están protegidos por los derechos de autor – Se prohíbe toda reproducción o modificación, incluso parcial, no autorizada del documento.

ET • Käesoleva kasutusjuhendi sisu ja kujutised on toodetud konkreetselt ettevõttele ST. S.p.A. ja neile rakendub autoriõigussaadus – dokumendi igasugune osaline või täielik ilma loata reprodutseerimine või muutmine on keelatud.

FI • Tämän käyttöoppaan sisältö ja kuvat on valmistettu ST. S.p.A. -yhtiön toimesta ja niitä suojaa tekijänoikeuslaki. – Asiakirjan kaikenlainen kopioiminen tai muuttaminen, osittainkin, on kielletty ilman erityistä lupaa.

FR • Le contenu et les images du présent manuel d'utilisation ont été réalisés pour le compte de ST. S.p.A. et sont protégés par un droit d'auteur – Toute reproduction ou modification non autorisée, même partielle, du document, est interdite.

HR • Sadržaj i slike u ovom priručniku za uporabu izrađeni su za tvrtku ST. S.p.A. te su obuhvaćeni autorskim pravima – Zabranjuje se neovlašteno umnožavanje ili prilagodba, djelomična ili u cijelosti, ovog dokumenta.

HU • Ennek a használati útmutatónak a tartalma és a benne szereplő képek kizárólag a ST. S.p.A. számára készültek és szerzői joggal védettek – tilos a dokumentum bármely részének vagy egészének engedély nélküli sokszorosítása és módosítása.

LT • Šio naudotojų vadovo turinys ir paveikslėliai skirti tik „ST. S.p.A.“ ir yra saugomi autorių teisėmis – dokumentą atgaminti ar modifikuoti, visiškai arba iš dalies, yra draudžiami.

LV • Šis lietotāja rokasgrāmatas saturs un attēli ir veidoti tikai ST. S.p.A. un ir aizsargāti ar autoritētibām. Jebkāda dokumenta vai tā daļas prettiesiska kopēšana vai pārveide ir stingri aizliegta.

MK • Содржината и сликите во Упатството за корисникот се подготвени исклучиво за ST. S.p.A. и се заштитени со авторски права – забрането е секое делумно или целосно неовластено репродуцирање или измена на документот.

NL • De inhoud en de afbeeldingen van deze gebruikshandleiding werden gerealiseerd voor rekening van ST. S.p.A. en zijn beschermd door het auteursrecht – Elke niet-geautoriseerde reproductie of wijziging, ook gedeeltelijke, van het document is verboden.

NO • Innholdet og bildene i denne brukerveiledningen er utført på oppdrag fra ST. S.p.A. og er beskyttet ved opphavsrett – Enhver gjengivelse eller endring, selv kun delvis, er forbudt.

PL • Treść oraz ilustracje zawarte w niniejszej instrukcji obsługi powstały na zlecenie spółki ST. S.p.A. i są chronione prawami autorskimi – Zabrania się wszelkiego kopiowania bądź modyfikowania, także częściowego, niniejszego dokumentu bez uzyskania stosownej zgody.

PT • As imagens e os conteúdos contidos no presente Manual do Utilizador foram expressamente criados para uso exclusivo da ST. S.p.A., encontrando-se protegidos por direitos de autor. Qualquer tipo de reprodução ou alteração, parcial ou integral, não autorizadas deste Manual estão expressamente proibidas.

RO • Conținutul și imaginile din manualul de utilizare de față au fost realizate în numele ST. S.p.A. și sunt protejate de drepturi de autor – Este interzisă orice reproducere sau modificare chiar și parțială neautorizată a documentului.

RU • Тесты и изображения, содержащиеся в настоящем руководстве, были созданы в интересах ST. S.p.A. и защищены авторскими правами – Любое несанкционированное воспроизведение или изменение документа запрещено.

SK • Obsah a obrázky v tomto návode na používanie boli spracované menom spoločnosti ST. S.p.A. a sú chránené autorským právom – Reprodukcie či nepovolené pozměňovanie tohto dokumentu, a to aj čiastočné, je zakázané.

SL • Vsebine in slike v tem uporabniškem priručniku so izdelane za podjetje ST. S.p.A. in so zaščitene z avtorskimi pravicami – vsakršno nepooblaščenno razmnoževanje ali spreminjanje dokumenta, v celoti ali delno, je prepovedano.

SR • Sadržaj i slike ovog priručnika za upotrebu su napravljeni u ime ST. S.p.A. i zaštićeni su autorskim pravima – Zabranjena je svaka potpuna ili delimična reprodukcija ili izmena dokumenta bez odobrenja.

SV • Innehållet och bilderna i denna användarhandbok har framställts för ST. S.p.A. och skyddas av upphovsrätt – all form av reproduktion eller ändring, även partiell, som inte auktoriserats är förbjuden.

TR • Bu Kullanıcı Kilavuzundaki içerik ve resimler açığıca ST. S.p.A. için üretilmiştir ve telif hakkı ile korunmaktadır – dokümanın izinsiz olarak tamamen ya da kısmen herhangi bir şekilde çoğaltılması ya da dağıtılması yasaktır.



.....	 LWA dB
Type:	
Art.N -s/n	
CE	

ST. S.p.A.
Via del Lavoro, 6
31033 Castelfranco Veneto (TV) ITALY